

BWY-804J (TH) 变压器油面温控器

安装使用说明书

大连众和光电科技有限公司

目 录

1. 注意事项	(3)
2. 警示规范	(3)
3. 仪表安装示意图	(4)
4. 电气连接图	(5)
5. 指针温度表外形尺寸及安装尺寸	(5)
6. BWY—804J (TH) 主要技术性能及参数	(6)
7. XMZ-155 数字式温度显示器外形尺寸及安装尺寸	(6)
8. XMZ-155 数字式温度显示器电气连接图	(6)
9. XMZ—155 数字式温度显示器技术参数	(7)
10. 型号命名	(7)
11. 工作原理	(7)
12. 开关设定	(7)
13. 附表	(9)

附 图 一 览 表

图 1: 仪表安装示意图.....	(4)
图 2: 电气连接图.....	(5)
图 3: 指针温度表外形尺寸及安装尺寸.....	(5)
图 4: XMZ-155 数显仪外形尺寸及安装尺寸	(6)
图 5: XMZ-155 数字式温度显示器电气连接图	(6)
图 6: 接点设置凸轮	(7)

一、 注意事项:

1.1 注意事项 1:



注意 1

测量仪表是精密仪器，因此要避免跌落、撞击及振动。仪表导线请误踩踏及撕扭。

1.2 注意事项 2:



注意 2

仪表安装过程中，请不要碰撞表针(图 1-1)及其它元件，防止损坏。

1.3 注意事项 3:



注意 3

根据每个项目不同，相匹配仪表规格型号也不同，在仪表接线过程中，请按照表盖里的电气连接图进行接线，接线不得有松动(图 1-5)。

1.4 注意事项 4:



注意 4

安装结束后，将仪表上盖扣好，并扭紧四个螺丝钉(图 1-7)，防止雨水进入烧坏电器。

二、 警示规范

2.1 警告事项 1:



警告 1

按照表盖里电气连接图进行接线，表内 AC220V 电源不要接错(图 1-13)，防止烧坏仪表。

2.2 警告事项 2:



警告 2

做变压器、电抗器冲击实验时，必须将仪表电源断开，防止将仪表内温度变送器烧坏！

三、 仪表安装示意图



图 1

表 1

序号	部件名称	序号	部件名称
1	仪表指示针	9	M27X2 安装螺丝
2	最高指示记录针(曾经达到的最高值)	10	指针温度表传感器
3	仪表型号	11	变压器插入孔
4	凸轮	12	引线孔
5	接线端子	13	温度变送器工作电源
6	温度变送器	14	数字式温度显式仪
7	仪表上盖安装螺丝	15	主控室计算机
8	不锈钢软管	16	防护套管

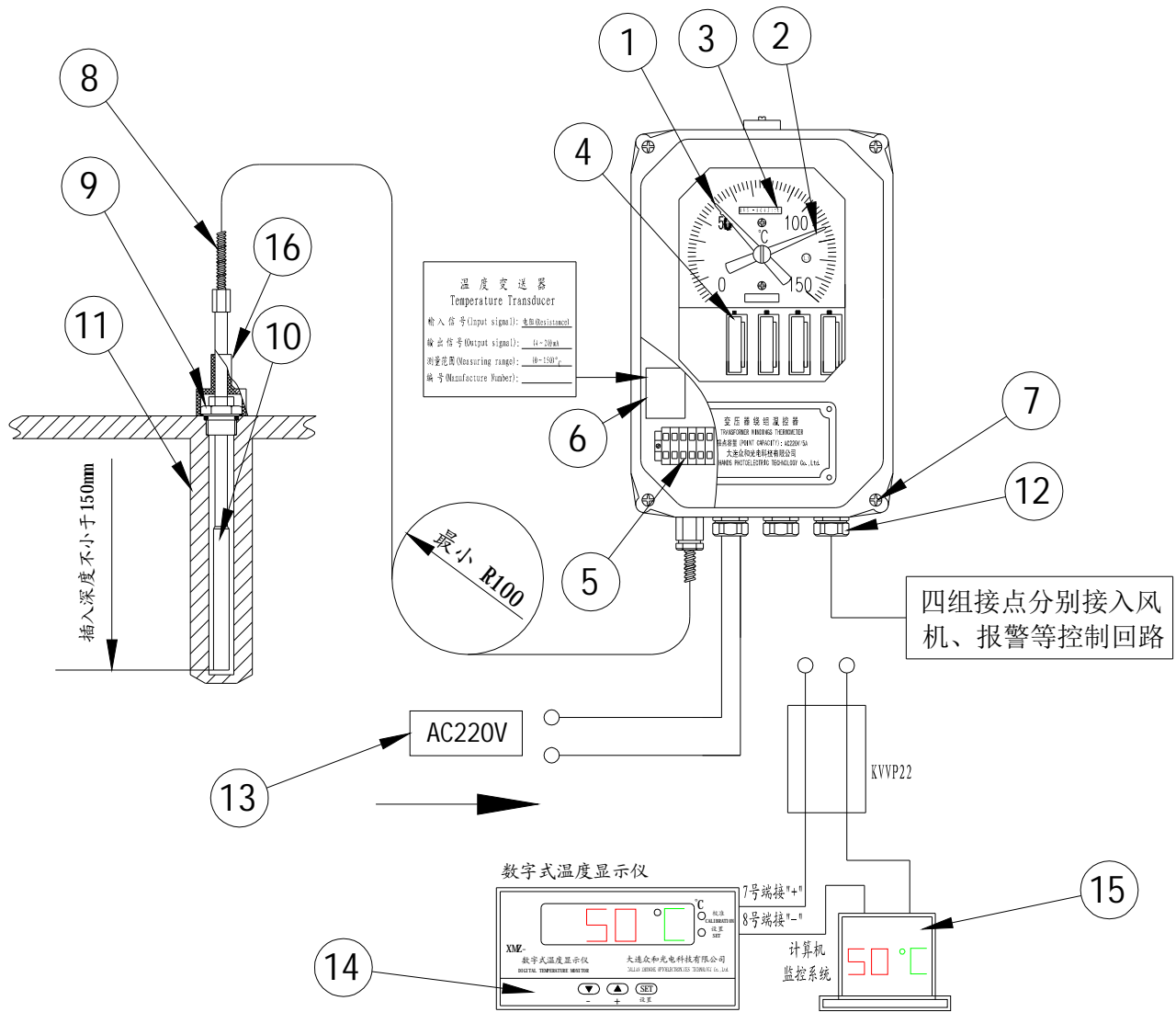

注意

仪表安装结束后，多余不锈钢软管（图 1-8）所示盘圆固定，防护套管按图 1-16 所示套好。



注意

传感器放入（图 1-11）前，必须将（图 1-11）里注满变压器油然后缓慢插入传感器，插入深度不小于 150mm。

四、电气连接图



图 2

五、指针温度表外形尺寸及安装尺寸

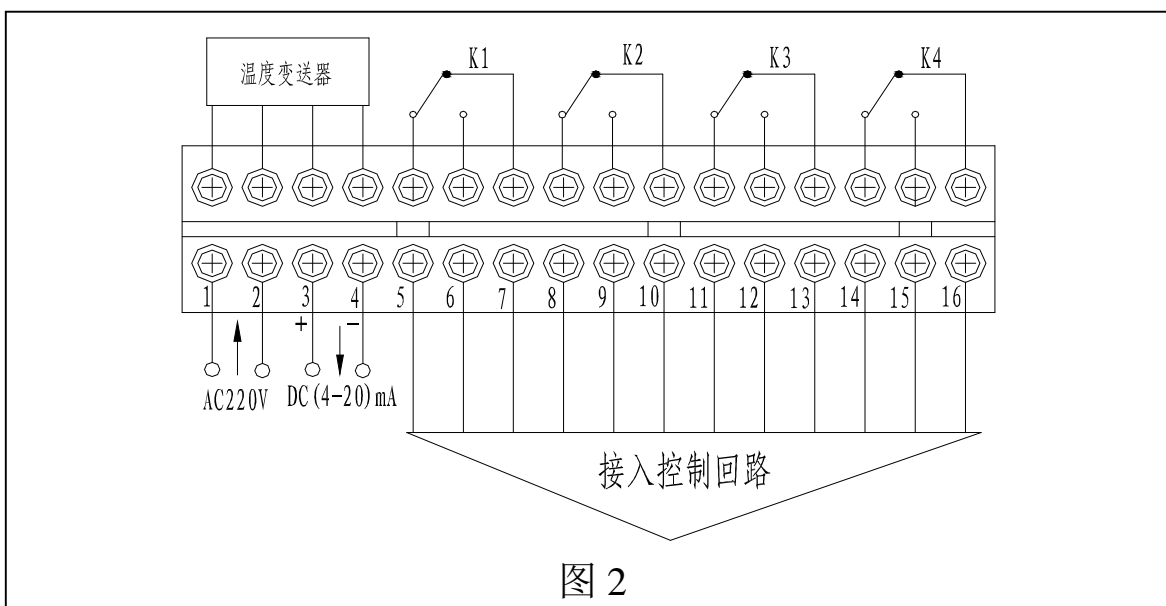

图 3

六、BWY--804J (TH) 主要技术性能及参数

- 6.1 输出信号：DC (4-20) mA 电流信号
- 6.2 工作条件：环境温度 (-40~+55) °C、相对湿度≤95%。
- 6.3 测量范围：(0~150) °C。
- 6.4 准确度：1.5 级(检测点允许的最大误差为±2.25°C)。
- 6.5 开关性能：四组可调开关，各组开关均能在量程内任意设定。
- 6.6 开关动作误差：±2°C。
- 6.7 开关切换差：(6±2) °C。
- 6.8 开关额定功率：AC220V / 5A、DC110V/3A。
- 6.9 温包尺寸：(Φ14×150) mm、安装螺纹为 (M27×2) mm。
- 6.10 毛细管长度：6m (根据用户要求最长可制作 18m)。
- 6.11 防护等级：IP55。

七、XMZ-155 数字式温度显示仪外形尺寸及安装尺寸

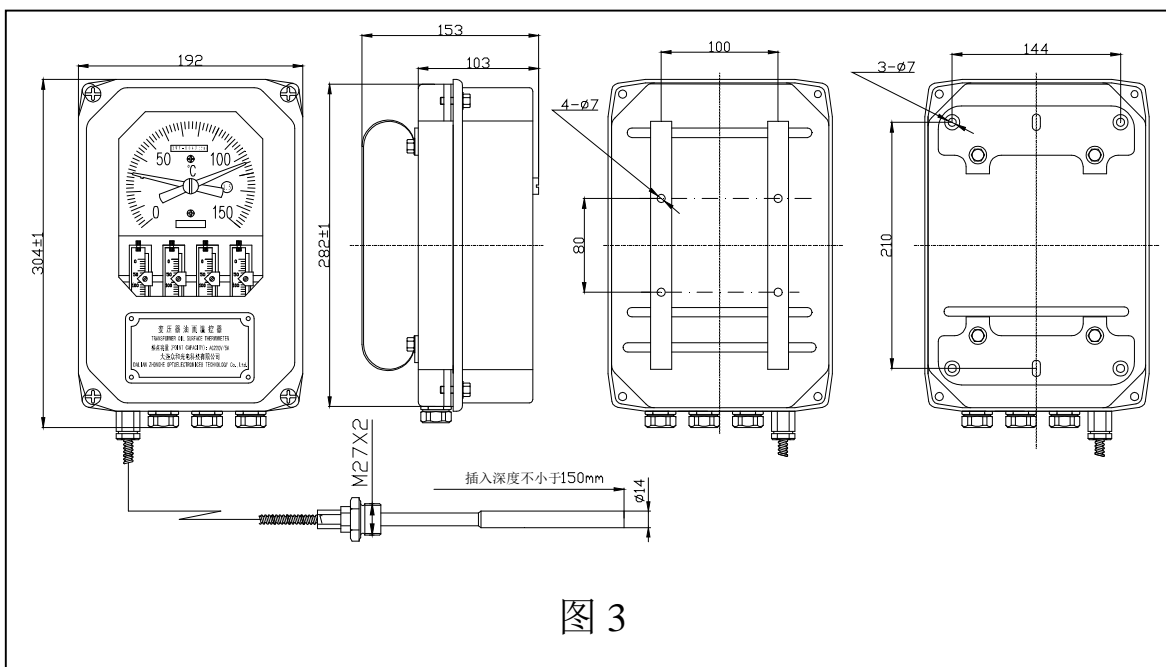

图 4

八、XMZ-155 数字式温度显示仪电气连接图

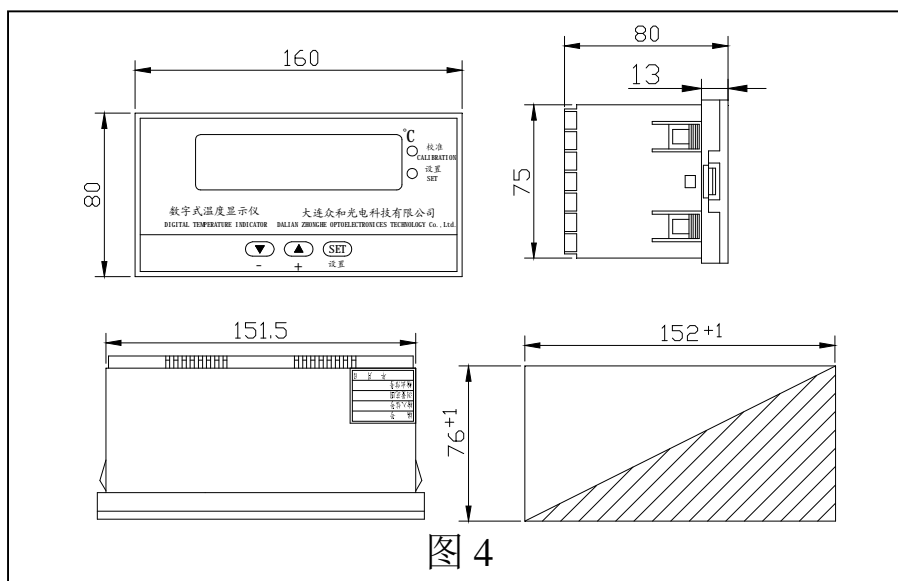

图 5

九、XMZ-155 数字式温度显示仪技术参数

- 9.1 输入信号：DC (4-20) mA 标准电流信号。
- 9.2 输出信号：DC (4-20) mA 标准电流信号。
- 9.3 工作条件：环境温度 (0~50) °C、相对湿度 ≤85%。
- 9.4 工作电源：AC220×(1±10%) V、频率 (50~60) Hz。
- 9.5 精度等级：1.0 级。
- 9.6 显示方式：数码管显示。
- 9.7 安装方式：嵌装式, (插入到控制台上的开口处, 轻轻用力推进即可)。
- 9.8 外形尺寸：160mm×80mm×80mm。
- 9.9 开口尺寸：152⁺¹mm×76⁺¹mm (见图 4)。

十、型号命名

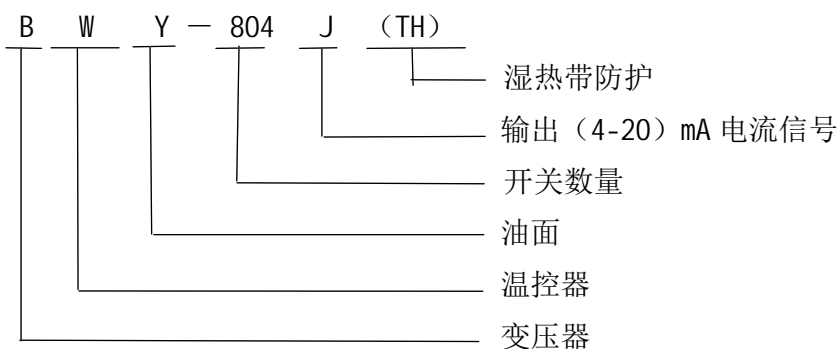

十一、工作原理

变压器油面温控器的温包插在变压器油箱顶层的油孔内 (如图 1-10 所示), 随变压器油温度变化而变化, 当温度达到设置点时, 驱动微动开关, 输出开、关控制信号以驱动冷却系统, 达到控制变压器温升的目的。通过嵌装在一次仪表内的变送器, 可输出 (4-20) mA 标准信号, 输入二次仪表和计算机系统, 实现无人电站管理。

十二、开关设定

12.1 该产品在出厂前, 已将设定值按如下进行了设定:

即: K1=55°C K2=65°C K3=80°C K4=100°C

12.2 用户如需改变设定值, 须按以下步骤进行。



图 6

12.3 如图 6 所示：使用一字螺丝刀，旋松接点指示针上的螺丝，转动标度盘使接点指示针尖部指示在所需的设定点上，然后将螺丝旋紧即可。

12.4 如图 6 所示：用手轻轻向下拨动限位板使标度盘转动，使仪表指示针缓慢向温度上限移动，每经一个设定点时，开关接点将闭合，以此检验温度设定值是否正确，如不准确重复以上步骤，直至校准为止。



注意

在遵守本说明书使用的前提下，自出厂之日起 18 个月内，如有问题本厂负责修理调换。

厂址：大连市金州新区南棉路 680 号

电话：0411-87816521

传真：0411-87139300

邮编：116100